

TP-202

é uma máquina de arqueação semiautomática acessível e compacta. Ela é projetada para fins gerais e pode atender a vários requisitos. Com dezenas de milhares de máquinas exportadas para o mundo todos os anos, a qualidade do TP-202 é altamente aprovada.

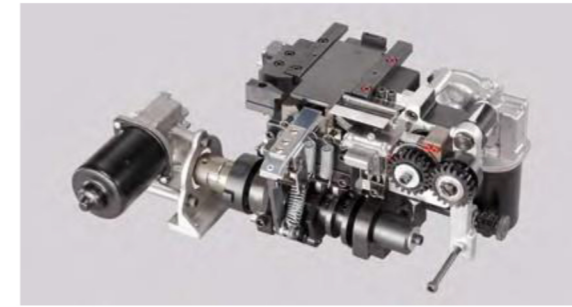
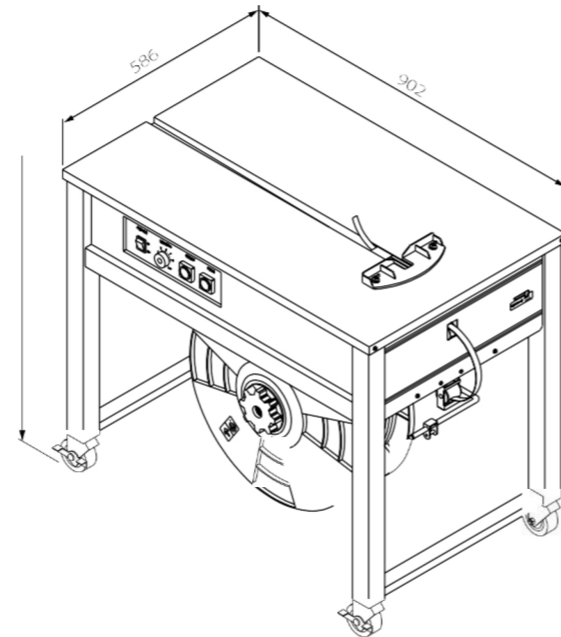

Com 30% menos peças, do que as máquinas convencionais, reduz substancialmente os problemas de manutenção. Não há correias, correntes ou polias. Cabeça de vedação de ruído extremamente baixo.

O ajuste da tensão da correia (8 - 45 kg) pode ser feito facilmente no painel de controle frontal.

Usando o “interruptor de jogo” para ajustar a máquina exatamente para a posição correta para manutenção.

O tempo de resfriamento da solda pode ser aumentado para garantir alta eficiência da junta sob alta tensão.

- Alto padrão de engenharia e design simples



- Operação fácil, manutenção simples
- Placa superior de aço inoxidável articulada
- Controle mecânico de tensão externa
- Rodas rígidas com freio
- Eficiente em energia, o motor só funciona conforme necessário
- P.C. confiável Controle da placa
- Acessível para todos os orçamentos
- Qualidade comprovada

- Altura ajustável da mesa de 760 mm a 930 mm
- Interruptor de segurança
- Tempo de resfriamento de solda ajustável
- Estrutura de aço inoxidável (SUS 304)

Largura da Fita	6 mm - 16 mm
Faixa de tensão	1s - 45 kg
Peso	85 kg
Requisitos Elétrico	110 V 220V 230V

